

Leader nel Risparmio Energetico

Aerotermi, Destratificatori
e Barriere a Lama d'Aria



55 Paesi con
il nostro marchio

Q Qualità
TOP

\$ Miglior Prezzo
e Servizio Clienti

N. 1 in Europa

SONNIGER è Produttore e fornitore europeo di moderni ed ecologici dispositivi, selezionati in modo ottimale per il riscaldamento e risparmio energetico industriale. Siamo specialisti nel campo degli aerotermi e delle barriere a lama d'aria.

SONNIGER
POLAND

SONNIGER
CZECHIA

SONNIGER
GERMANY

SONNIGER
ITALY

SONNIGER
BALTIC

SONNIGER offre una semplice scelta di prodotti, un assortimento chiaro che soddisfa esattamente le esigenze del mercato. I consulenti SONNIGER sono un team aperto, competente, dinamico, persone pronte a collaborare.

SONNIGER adotta anche la filosofia "HEATING PARTNERS", il cui obiettivo principale è quello di supportare lo sviluppo degli affari delle aziende nel settore del riscaldamento. Oltre ad aiutarti a selezionare i prodotti, saremo lieti di consigliarvi su come acquisire in modo efficace nuovi clienti, condurre le attività di vendita ed aumentare la credibilità della tua azienda.

Heater CONDENS

Per caldaie a condensazione e pompe di calore

- Risparmio energetico - Ventilatori a basso consumo, sistema di modulazione
- Design moderno
- Gamma di riscaldamento da 10 a 120kW
- Controllo remoto da APP Mobile

Novità
Disponibili
Ventilatori
EC



55 Paesi con
il nostro marchio

Q Qualità
TOP

\$ Miglior Prezzo
e Servizio Clienti

Heatercondens

Disponibili
con
ventilatori
EC

più info al sito
sonniger.it



Manuale



Modello 3D

		HEATER CONDENS						
PARAMETRI TECNICI		CR ONE	CR1	CR2	CR3	CR2MAX	CR3 MAX	CR4 MAX
Codice articolo AC		WA0015	WA0016	WA0017	WA0018	WA0024	WA0025	WA0026
Codice articolo EC		WA0015EC	WA0016EC	WA0017EC	WA0018EC	WA0024EC	WA0025EC	WA0026EC
Gamma di potenza termica*	kW	5-25	10-35	15-50	20-70	25-70	35-95	40-120
Potenza termica (70/50°) / ΔT Aumento Temperatura Aria**	kW/°C	13 kW 25°C	16 kW 13°C	26 kW 22°C	35 kW 34°C	40 kW 22°C	53 kW 35°C	68 kW 44°C
Ranghi		2	1	2	3	2	3	3
Flusso aria - III velocità	m3/h	1600	3900	3350	2950	5700	5600	5100
Rumorosità a 5m di distanza - III velocità	dB	52	62	60	60	59	58	58
Sezione ugelli	"	1/2	3/4	3/4	3/4	3/4	3/4	3/4
Alimentazione Ventilatori AC V/Hz 230/50	W/A	124/0,58	250/1,08	250/1,08	250/1,08	520/2,2	520/2,2	520/2,2
Alimentazione Ventilatori EC V/Hz 230/50	W/A	127/0,59	250/1,09	250/1,09	250/1,09	520/2,29	520/2,29	520/2,29

* Potenza termica per temperature fluido termovettore 50/30°C - 120/90°C, ingresso aria a 0°C, III velocità

** Con temperatura dell'aria in ingresso a 0°C

Dimensioni unità

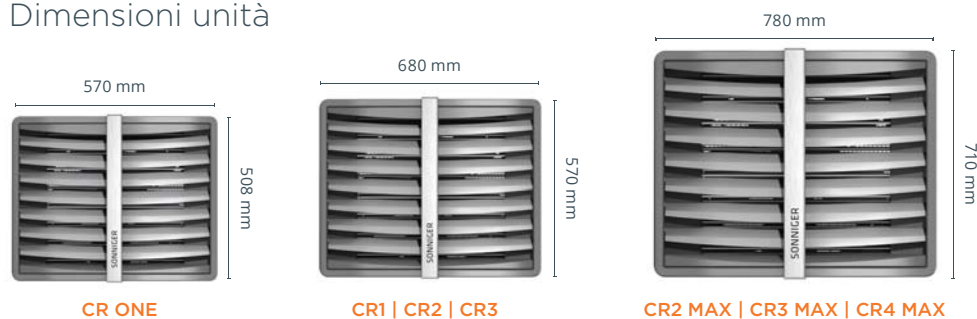

Destratificatore MIX



Altezze di installazione:
MIX 1 fino a 13m, MIX 2 fino a 16 m

Accessori



Pannello COMFORT (WAA0054N)

- Design unico per SONNIGER
- Regolazione manuale delle velocità
- Ventilazione estiva
- Per unità AC



Pannello INTELLIGENT Wi-Fi (WAA0035W/EC)

- Unità controllate da APP Mobile
- Cambio automatico delle velocità
- Compatibile BMS-MODBUS
- Per unità AC e EC

Controllo Remoto

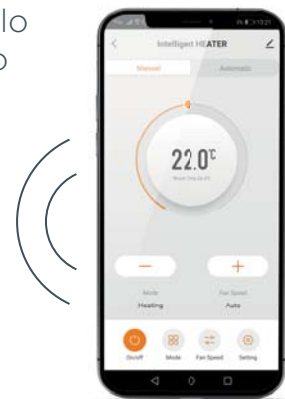

Ripartitore per collegamento di molteplici unità

MULTI 6 AC (WAA0055)
MULTI 10 EC (WAA0126)



Installazione

Installazione a parete

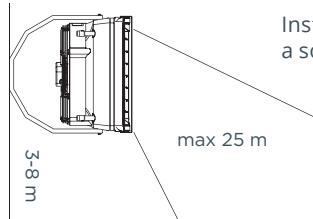

Installazione a soffitto

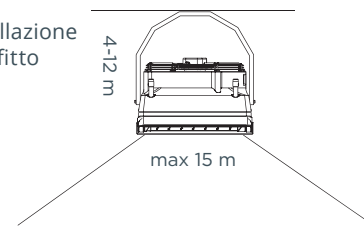

Per caldaie a condensazione e pompe di calore



Ventilatori a basso consumo energetico, sistema di modulazione



Gamma riscaldamento 5 - 120 kW



Controllo remoto da APP Mobile



MIGLIOR PREZZO

Destratificatore MIX Migliora il confort del riscaldamento

- Risparmio Energetico - riduzione delle dispersioni termiche
- Efficace fino a 16 m
- Ampia area di lavoro fino a 450 m²
- Installazione semplice



PARAMETRI TECNICI	HEATER MIX	
	MIX 1	MIX 2
Codice articolo AC	WA0022	WA0027
Codice articolo EC	WA0022EC	WA0027EC
Flusso d'aria max	m ³ /h 4800	7200
Altezza di installazione	m 6-13	9-16
Area di lavoro	m ² 200-380	300-450
Alimentazione Ventilatore AC V/Hz 230/50	W/A 250/1,08	520/2,2
Alimentazione Ventilatore EC V/Hz 230/50	W/A 250/1,09	520/2,29
Giri motore	rpm 1350	1380
Grado di Protezione	IP54	IP54
Rumorosità	dB 54	49
Peso	kg 9,2	15,8

Installazione

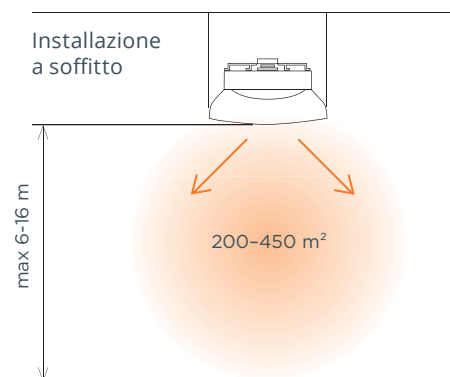

Uno dei destratificatori più popolari

- I destratificatori sono dispositivi che eliminano la stratificazione naturale convettiva, mescolando la massa d'aria ed equalizzando il gradiente termico
- Riduce la dispersione termica attraverso il tetto e al tempo stesso anche il consumo energetico per il riscaldamento

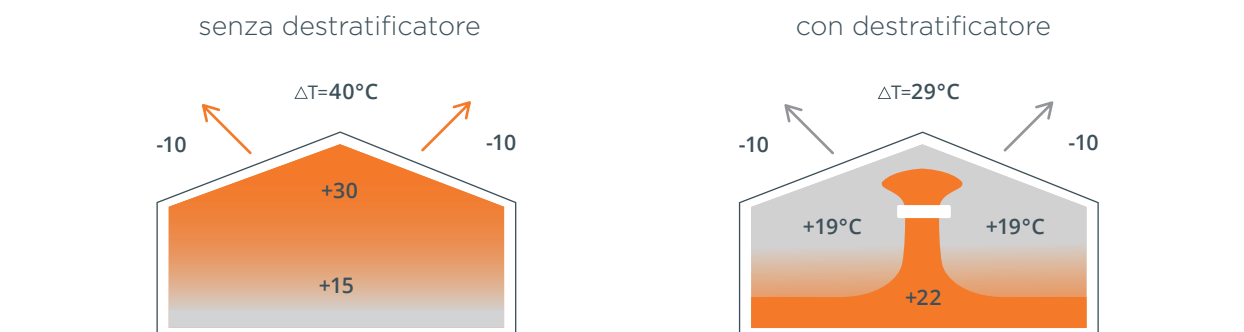

Barriera Guard One

Barriera a lama d'aria per piccole entrate

- Design moderno e unico
- Plug & Play - Automatismi integrati
- Funzionamento silenzioso
- Protezione efficace



Nuova

SONNIGER | Guard

55 Paesi con
il nostro marchio

Q Qualità
TOP

\$ Miglior Prezzo
e Servizio Clienti



		BARRIERA A LAMA D'ARIA GUARD ONE	
PARAMETRI TECNICI		GUARD ONE 100C	GUARD ONE 100E
Codice articolo		CG0028	CG0029
Larghezza unità	m	1,1	1,1
Campo max efficacia	m	2,9	2,5
Potenza termica	kW	-	3
Flusso aria	m ³ /h	1200/1600/2100	1050/1400/1950
Rumorosità	dB A	43/48/56	42/46/56
Peso	kg	11,7	12,9
Alimentazione elettrica V/Hz 230/50	W/A	100/0,7	100/0,7

Funzioni



Plug & Play

- pronta all'uso
- automatismi integrati
- staffe e cavo di alimentazione inclusi



Sensore di movimento

- integrato
- campo regolabile
- Interruttore on/off

Campo del flusso d'aria (massime altezze di installazione)

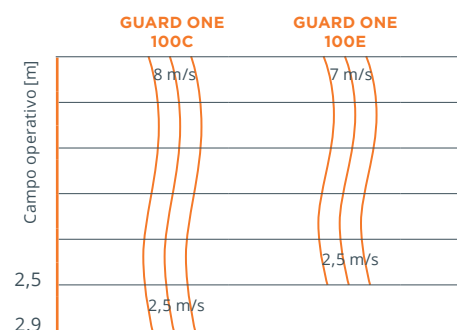

Automatismi



Controlli integrati

- sensore di movimento
- selettore velocità min/max
- interruttore resistenza (solo in versione E)



Pannello Comfort opzionale (WAA0054N)

- Design SONNIGER unico
- Velocità min/med/max
- Termostato integrato
- Controllo fino a 5 unità

Dimensioni

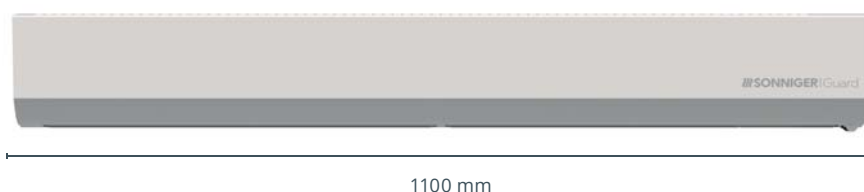

Installazione
Semplice



Plug & Play



Funzionamento
silenzioso
Protezione efficace



Sensore
di movimento
integrato



Miglior
prezzo

Barriera a lama d'aria GUARD

Leader nella protezione dalle dispersioni energetiche

- Risparmio energetico - Resistenze elettriche PTC a basso consumo
- Design moderno
- Protezione efficace - funzionamento silenzioso
- Controllo remoto da APP Mobile



55 Paesi con
il nostro marchio

 Qualità
TOP

 Miglior Prezzo
e Servizio Clienti



PARAMETRI TECNICI	BARRIERE A LAMA D'ARIA CON SCAMBIATORE IDRAULICO			BARRIERE A LAMA D'ARIA CON RESISTENZE ELETTRICHE			BARRIERE A LAMA D'ARIA SENZA RISCALDATORI		
	GUARD 100W	GUARD 150W	GUARD 200W	GUARD 100E	GUARD 150E	GUARD 200E	GUARD 100C	GUARD 150C	GUARD 200C
Codice articolo	CG0019	CG0020	CG0021	CG0022	CG0023	CG0024	CG0025	CG0026	CG0027
Larghezza unità	m 1	1,5	2	1	1,5	2	1	1,5	2
Campo di efficacia	m 4	4	4	4	4	4	4	4	4
Gamma di potenza termica	kW 10-16	20-29	25-40	4-7	6,5 - 11	8,5 - 14	-	-	-
Flusso d'aria max	m ³ /h 2000	3600	4800	2000	3600	4800	2100	3700	5000
Sezione ugelli	" 1/2	1/2	1/2	-	-	-	-	-	-
Alimentazione elettrica	V/Hz A 230/50 1,4 A	230/50 1,8 A	230/50 2,4 A	3x400/50 14 A	3x400/50 21 A	3x400/50 27,5 A	230/50 1,4 A	230/50 1,8 A	230/50 2,4 A

ACCESSORI

Contatto porta magnetico | (CGA0028)

Controllo Remoto



Pannello COMFORT (WAA0054N)

- Design SONNIGER unico
- Regolazione manuale della velocità
- Spegnimento degli elementi riscaldanti nella stagione estiva



Pannello INTELLIGENT Wi-Fi (WAA0035W)

- Controllo remoto tramite APP Mobile
- Regolazione manuale della velocità
- Compatibile BMS-MODBUS



CAMPO DEL FLUSSO D'ARIA

(campo max per installazione orizzontale)

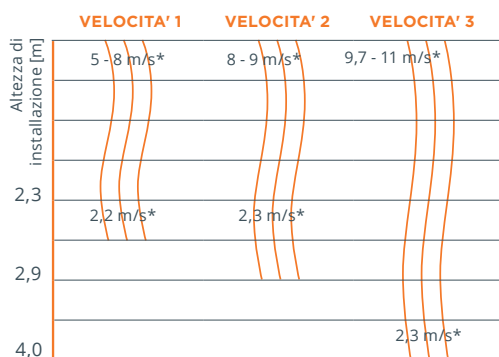

CAMPO DEL FLUSSO D'ARIA

(campo max per installazione verticale)

* velocità dell'aria

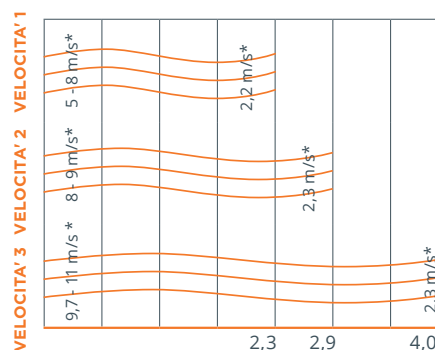

Dimensioni



Resistenza PTC a basso consumo



Design moderno



Protezione efficace
Funzionamento silenzioso



Controllo remoto da APP Mobile



MIGLIOR PREZZO

Barriera a lama d'aria industriale Guard Pro
Leader nella protezione dalle dispersioni energetiche

- Risparmio energetico - ventilatori a basso consumo, resistenze elettriche PTC
- Protezione efficace fino a 9 metri
- Assemblaggio modulare - orizzontale o verticale
- Sistema di Protezione Attiva



55 Paesi con
il nostro marchio

 Qualità
TOP

 Miglior Prezzo
e Servizio Clienti

Guard Pro

Disponibili
Ventilatori
EC

più info al sito
sonniger.it



Manuale



Modello 3D

PARAMETRI TECNICI	BARRIERE A LAMA D'ARIA CON SCAMBIATORE IDRAULICO		BARRIERE A LAMA D'ARIA CON RESISTENZE ELETTRICHE		BARRIERE A LAMA D'ARIA SENZA RISCALDATORI	
	GUARD PRO 150W	GUARD PRO 200W	GUARD PRO 150E	GUARD PRO 200E	GUARD PRO 150C	GUARD PRO 200C
Codice articolo AC	CGP0023	CGP0024	CGP0032	CGP0033	CGP0025	CGP0026
Codice articolo EC	CGP0023EC	CGP0024EC	CGP0032EC	CGP0033EC	CGP0025EC	CGP0026EC
Larghezza unità	m 1,5	2	1,5	2	1,5	2
Campo di efficacia	m 8	8	8	8	9	9
Gamma di potenza termica *	kW 33*	47*	14	21	-	-
Flusso d'aria max	m ³ /h 6 500	9 100	6 550	9 450	6 700	9 600
Sezione ugelli	" 3/4"	3/4"	-	-	-	-
Alimentazione elettrica	V/Hz A 230/50 2,16 A	230/50 3,24 A	3x400/50 23,5 A	3x400/50 30 A	230/50 2,16 A	230/50 3,24 A

* potenza termica massima relativa a temperature del fluido termovettore di 90/70°C e ingresso d'aria alla temperatura di 0°C

ACCESSORI

Ripartitore per collegamento di molteplici unità | **MULTI 6 (WAA0055)**
Interruttore finecorsa | **DOORSTOP (CGPA0010)**

Controllo
Remoto



Pannello COMFORT (WAA0054N)

- Design SONNIGER unico
- Regolazione manuale della velocità
- Spegnimento degli elementi riscaldanti nella stagione estiva



Pannello INTELLIGENT Wi-Fi (WAA0035W)

- Controllo remoto tramite APP Mobile
- Spegnimento degli elementi riscaldanti nella stagione estiva
- Compatibile BMS-MODBUS



GAMMA FLUSSI D'ARIA

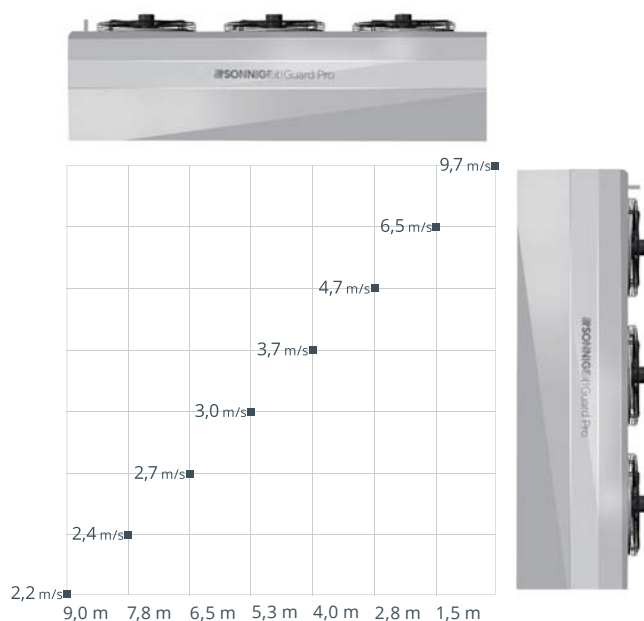

Sistema di Protezione Attiva

Il sistema di protezione attiva aumenta l'efficacia della protezione negli ingressi riscaldando solo la parte bassa della barriera a lama d'aria

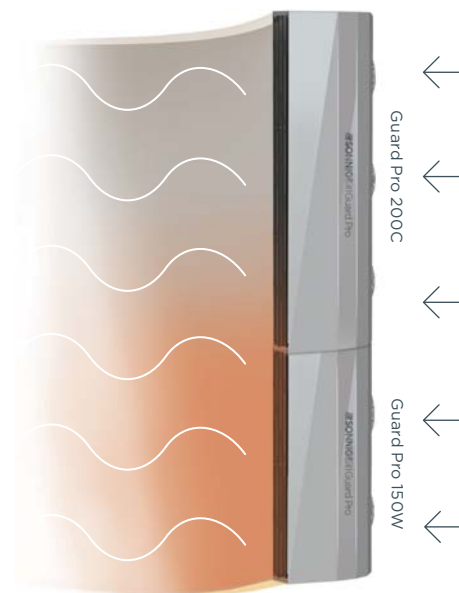

Ventilatori efficienti a basso consumo
Resistenze elettriche PTC



Protezione efficace fino a 9 m



Installazione modulare orizzontale o verticale



Sistema di Protezione Attiva



MIGLIOR PREZZO



Referenze
Spediamo a 55 paesi nel mondo

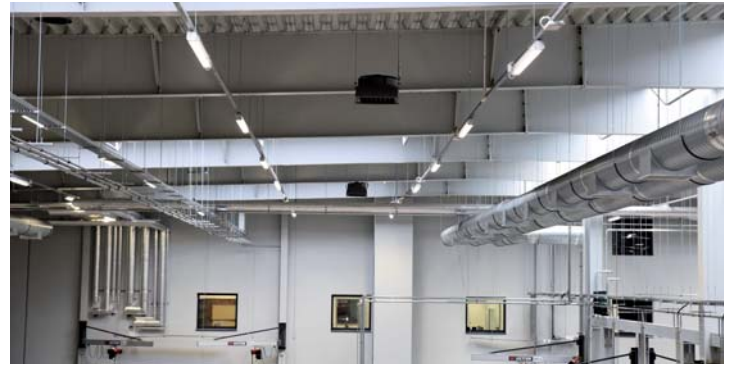

AD S.R.L. - SONNIGER ITALIA
Via Guglielmo Marconi, 2 - 15030 Villanova Monferrato (AL) Italia
Telefono: 0142 483458
Email: info@sonnigeritalia.it
www.sonniger.it

